

### Descriptif technique

**Rythme :** trame rectangle.  
**Section des bois :** largeur 45, épaisseur 34 mm.  
**Épaisseur dalle :** 34 mm.  
**Masse surfacique :** 19 kg/m<sup>2</sup>.  
**Pourcentage moyen de vide :** 80 %.  
**Aspect de finition :**  
 naturel brut.  
 vernis mat.  
 ignifugé M1.

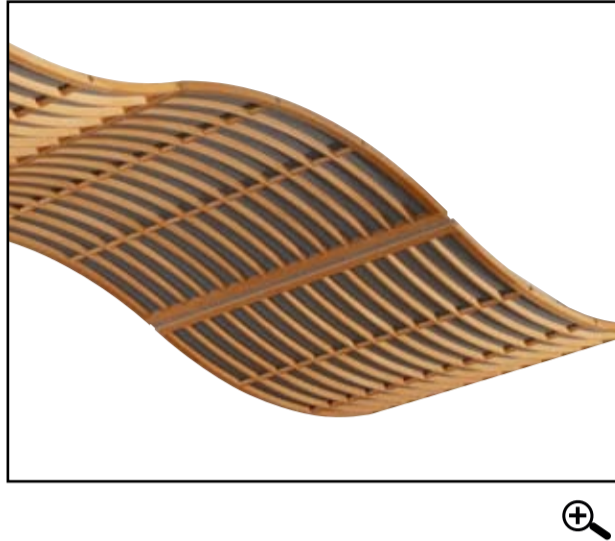

### Performances techniques

- Procédé industriel de fabrication :** entaillage avec une technologie d'assemblage à mi-bois garantissant une tenue parfaite du panneau courbe.
- Bois massif :** sélection qualitative des bois.
- Réaction au feu :** classement au feu M1 ou Euroclasse B-s1, d0, selon la norme EN 13501-1.
- Résistance à l'humidité :** pour des locaux à forte hygrométrie, utilisation de bois de classe 3. Classes de risques d'après la norme NF EN 335-2 et NF B 50-100. Le traitement d'ignifugation est hygroscopique et ne convient pas à la mise en œuvre dans des locaux avec un taux d'humidité supérieur à 70%.
- Santé environnement :** Les panneaux Laudescher entraînent peu de déchets et sont recyclables. Ils permettent une excellente circulation de l'air pour des conditions d'aération et d'hygiène accrues.
- Mise en œuvre :** aisée et adaptée à chaque application grâce à sa conception en panneaux. Références NF P68203- 1 et 2 et DTU 58.1 édition 2008
- Entretien :** dépoussiérage, époussetage ou nettoyage à l'aide d'un chiffon sec. Ils ne nécessitent aucun produit détergent.

### Essences de bois massif



Autres essences nous consulter.

### Dessins techniques

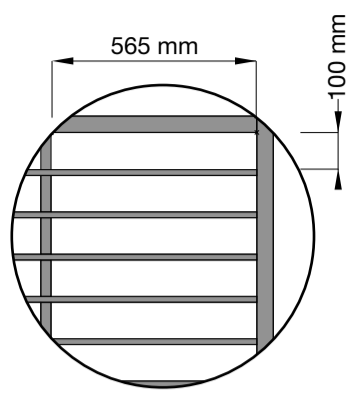

**Dimensions**  
1785 x 1700 mm.

Autres formats nous consulter.

### Tissus acoustiques : LAU 101 - LAU 301

Le tissu spécial acoustique issu d'un procédé de tissage en fil de verre est tendu et collé à chaud en usine. Il est gainé de PVC ce qui lui confère une résistance de toile architecturale.

Sa conception assure une parfaite aération et pérennité.

**Coloris au choix :** noir, gris ou blanc.

Autres coloris nous consulter.

### Le procédé associe deux classements au feu M1 :

Bois vernis M1 PV N° E071149-CEMATE/1  
 Tissu de verre M1 PV N° 12697-06

### Procédé acoustique

Le brevet d'invention INPI en acoustique Laudescher (sans adjonction d'isolant acoustique), répond au double phénomène d'effet dissipatif et d'effet de plaque. L'absorption acoustique a été mesurée selon la norme ISO 354. Les diverses données ont été calculées dans le respect de la norme ISO 11654.

### Effet de plaque et de dissipation

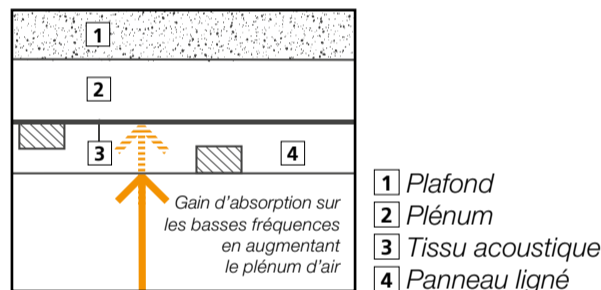

### Coefficients d'absorption

Avec tissu LAU 101 :  $\alpha_w = 0,45$ .  
 Avec tissu LAU 301 :  $\alpha_w = 0,7$ .

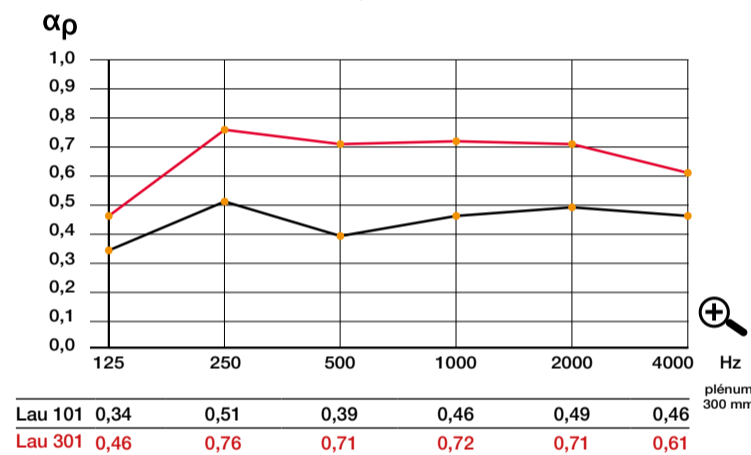

### Schémas de pose

#### Principes de suspenso "effet de vagues"

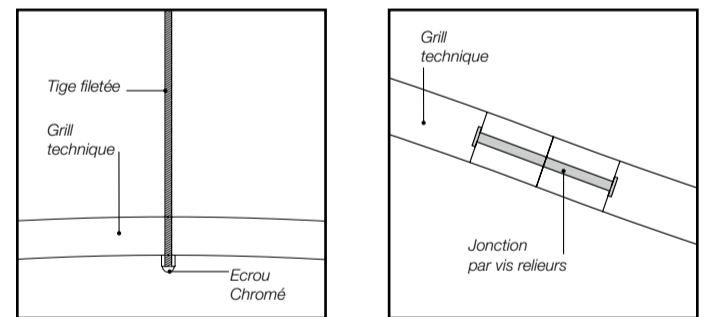
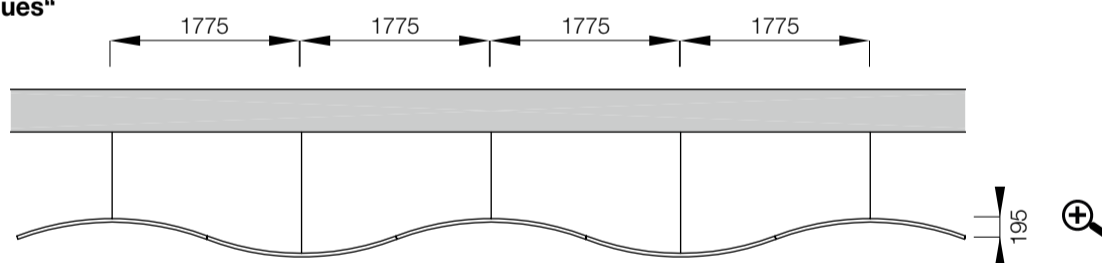

### Applications plafonds non résidentiel

Segmentations	Espaces
Bureaux :	Halls / accueils / Show room / Espaces ouverts
Enseignes de commerces et de distribution :	Galeries marchande / Halls / accueils / Show room / Magasins / Restaurants
Education :	Halls / accueils / Restaurants / Salles de classes / Amphithéâtre / Salles de jeu / Salles de repos / CDI / Salles de musique
Industrie et transport :	Aéronautique / Armements / Constructions navales / Agroalimentaire / Automobiles / Constructions mécaniques / Bois, cartons, papiers, ameublements / Chimie / Parachimie / Pharmacie / Edition / Imprimerie / Presse / Equipements électriques et informatiques / Métallurgies / Sidérurgies / Textile / Habillement / Services
Santé :	Halls / accueils / Restaurants / Maisons de retraite, résidences pour personnes âgées / Circulations, escaliers, salles d'attentes et de consultations externes / Halte garderie / Crèches
Sports / Loisirs / Culture :	Bowlings / Cinémas / Théâtres / Salles de spectacles / Piscines / Patinoires / Salles de sport / Gymnases / Salles polyvalentes / Musées et centres culturels

### Graphique de la gestion globale de l'environnement des panneaux et dalles acoustiques

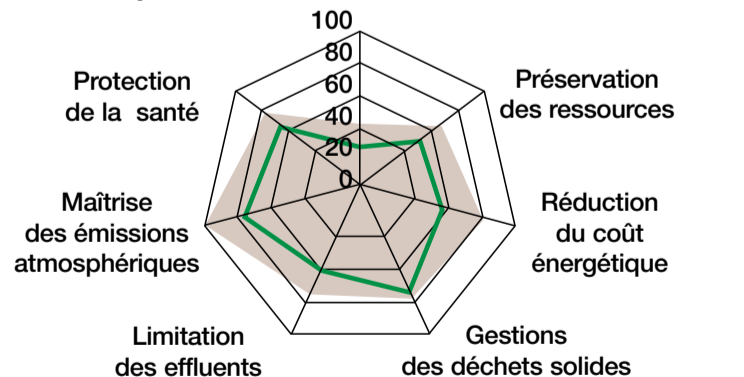

Performances des panneaux acoustiques Laudescher

### Réduction des Impacts environnementaux

L'emploi du bois et des emballages ont fait l'objet d'un processus d'optimisation.

Les panneaux et dalles Laudescher (100 % français) sont légers et peu encombrants, ils ne nécessitent qu'une consommation énergétique minimale lors de leur fabrication.

Le site de production contribue aux économies d'énergie en utilisant une chaudière au bois qui récupère les copeaux.



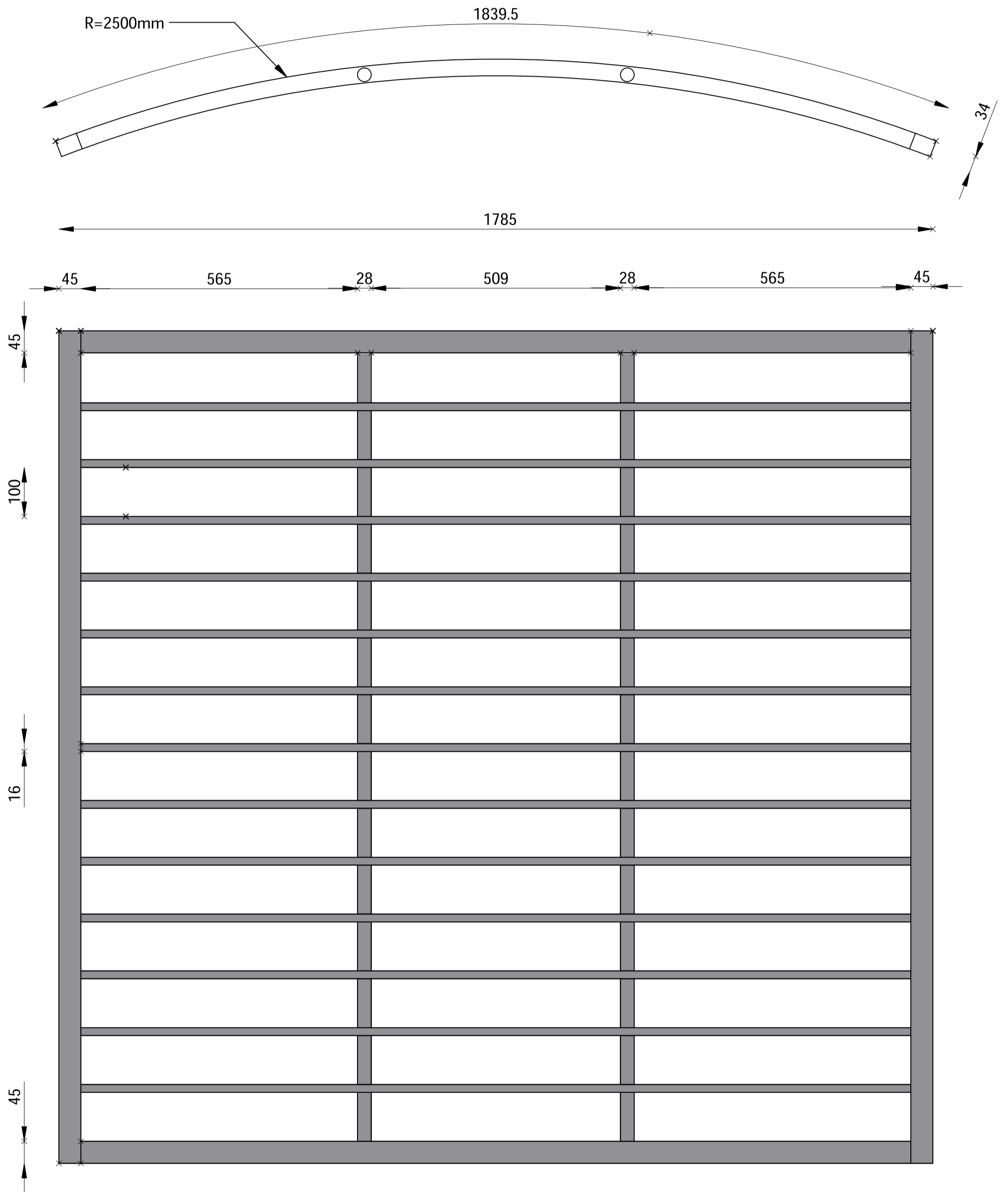

## Coefficients d'absorption

Avec tissu LAU 101 :  $\alpha_w = 0,45$ .

Avec tissu LAU 301 :  $\alpha_w = 0,7$ .

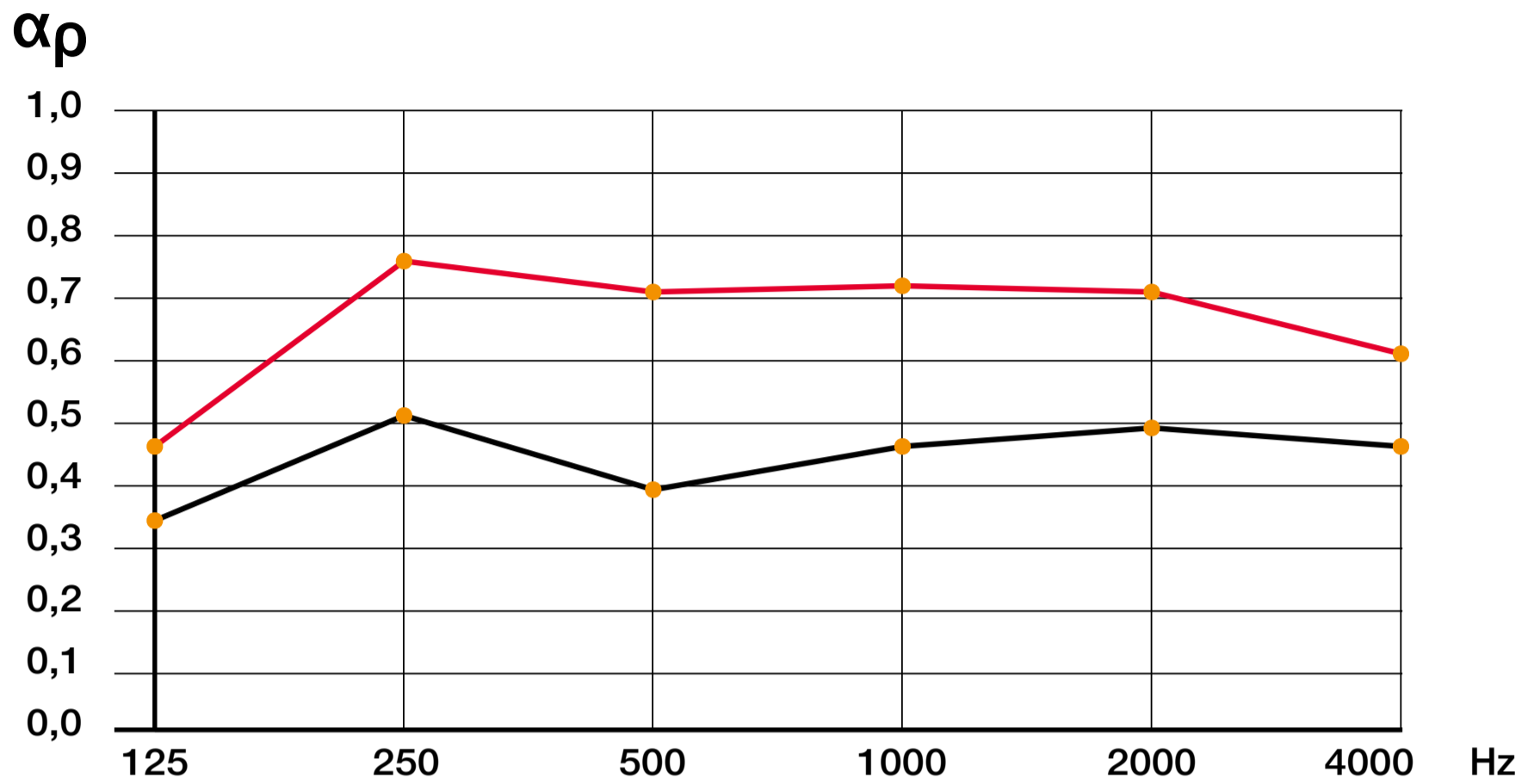

Lau 101	0,34	0,51	0,39	0,46	0,49	0,46
Lau 301	0,46	0,76	0,71	0,72	0,71	0,61

plénum  
300 mm

Essais réalisés selon la norme ISO 354.  
Sans adjonction d'isolant acoustique.



Principes de suspenste "effet de vagues"

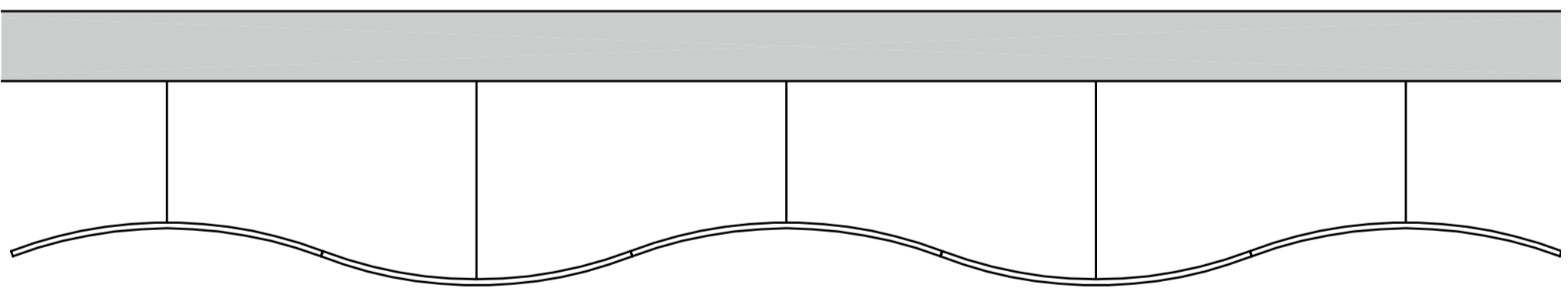
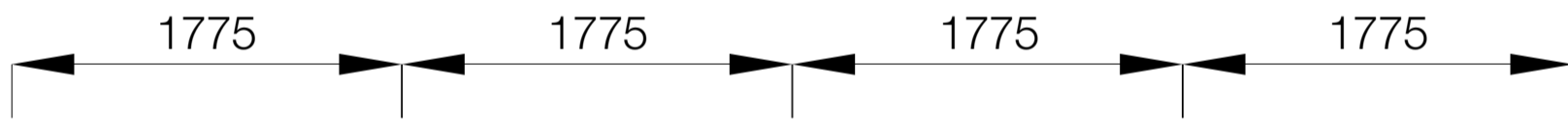
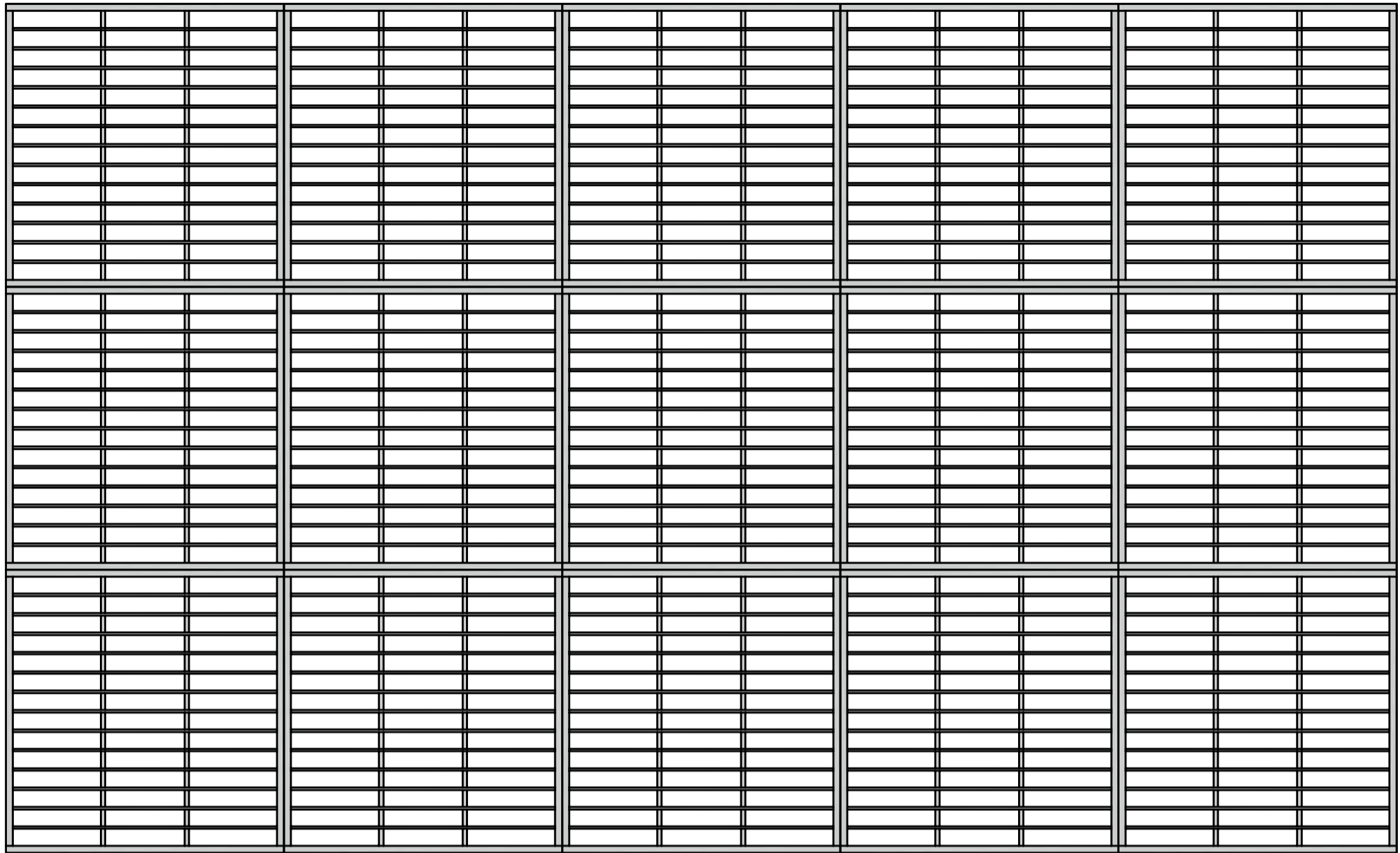

195

